



MCombo®

BEDIENUNGSANLEITUNG
**KIPPBARER RELAXSESSEL
MIT HOCKER**

MCombo®



Mcombo.de

amazon



Amazon.de/mcombo

Pfillo GmbH, Kreuzweg 60, 47809 Krefeld, Germany
pfillo.de@gmail.com

PFILO GmbH: www.mcombo.de/pfillo.de@gmail.com

6151-9019

INHALTSVERZEICHNIS

I	SICHERHEITS- RICHTLINIEN	- 01	IV	PFLEGE UND WARTUNG	- 11
	<ul style="list-style-type: none">• Erforderlich• Sicherheitshinweise• Symbole Informationen• Verzichtserklärung			<ul style="list-style-type: none">• Pflege des Kunstleders• Pflege des Stoffes• Lagerung des Sessels• Entsorgung und Recycling	
II	MONTAGEANLE- ITUNG (DEUTSCH)	- 03	V	GARANTIE	- 13
	<ul style="list-style-type: none">• Liste der Teile• Installationsschritte				
III	ASSEMBLY INSTR- UCTIONS (ENGLISH)	- 07	VI	RÜCKGABE-/ UMTAUSCHRECHT	- 14
	<ul style="list-style-type: none">• Part List• Assembly steps				
			VII	MCOMBO KUNDENBETREUUNG	- 14

○ ZUSTIMMUNG DES KÄUFERS

Mit der Annahme von Lieferung dieses Produkts verpflichten Sie sich, dieses Produkt nicht zu ändern, zu verändern oder zu modifizieren oder Schutzvorrichtungen, Schilder oder andere Sicherheitsmerkmale dieses Produkts zu entfernen oder funktionsunfähig oder unsicher zu machen.

Sie werden keine Nachrüstätze ablehnen oder vernachlässigen, die MCombo zur Verfügung stellt, um die sichere Verwendung dieses Produkts zu verbessern und zu erhalten.

I. SICHERHEITSRICHTLINIEN

1. Erforderlich!

Lesen Sie die Sicherheitsrichtlinien, bevor Sie MCombo® Sessel benutzen. Die Nichtbeachtung der Richtlinien und Warnhinweise in diesem Handbuch und auf Ihrem Produkt kann zu Verletzungen oder Produktschäden führen und die Produktgarantie ungültig machen.

2. Sicherheitshinweise

- Gewichtskapazität: **120 kg**
- Um Erstickungsgefahr zu vermeiden, halten Sie Plastiktüten von Kindern fern.
- Verwenden Sie den Sessel nur für den in dieser Anleitung beschriebenen Zweck.
- Lassen Sie Kinder nicht auf oder in der Nähe des Stuhls spielen, wenn er in Gebrauch ist. Schwere Verletzungen oder Tod können auftreten, wenn sich ein Kind unter dem Stuhl befindet, während der Stuhl in Bewegung ist.
- Eine enge Überwachung ist erforderlich, wenn dieses Gerät von KINDERN, Invaliden oder Menschen mit Behinderungen benutzt wird.
- Verwenden Sie nur das vom Hersteller empfohlene Zubehör.
- Nicht im Außenbereich verwenden. Nur in Innenräumen verwenden.
- Um ein Umkippen zu vermeiden, sollten Sie Ihren Körperschwerpunkt nicht auf die Rückenlehne des Sessels legen.
- Stellen oder setzen Sie sich nicht auf die Armlehnen, die Rückenlehne.
- Verwenden Sie den Sessel nicht im Badezimmer oder an anderen feuchten Standorten, weil dies zu Schimmel auf der Sitzfläche sowie zu einem Defekt des Sessels führen kann.
- Verwenden Sie den Sessel nicht in Bereichen, in denen Spraydosen benutzt oder mit Gasen hantiert wird.
- Verwenden Sie dieses Produkt nicht, wenn es beschädigt ist. Verwenden Sie keine Anbauteile.
- Sitzen Sie nicht auf dem Sessel, bis die Rückseite installiert und verriegelt ist.
- Halten Sie scharfe oder spitze Gegenstände vom Sesselbezug fern. Achten Sie darauf, dass keine heiße Asche, brennende Zigaretten oder Streichholzer auf den Sessel fallen.
- Wird der Sessel direktem Sonnenlicht ausgesetzt, kann sich der Bezug verfärben oder ausbleichen.
- Gehen Sie vorsichtig mit dem Sessel um. Legen Sie ihn insbesondere nicht auf die Seite, stellen Sie ihn nicht auf den Kopf und stellen Sie sich nicht darauf.
- Wenn Sie dieses Produkt an eine andere Person übergeben, müssen Sie diese Bedienungsanleitung beilegen.

3. Symbole Informationen

Die nachstehenden Symbole stellen Etiketten dar, die auf dem Produkt verwendet werden, um Warnungen, vorgeschriebene und verbotene Handlungen zu kennzeichnen. Es ist besonders wichtig, dass Sie diese Symbole vollständig lesen und verstehen. Entfernen Sie diese Aufkleber nicht von Ihrem Produkt. Bitte beachten Sie, dass nicht alle Symbole an Ihrem Stuhl verwendet werden können.



Lesen und beachten Sie die Informationen



Gewichtskapazität: **120 kg**



Einklemm-/Klemmgefahr



Lassen Sie den Schwerpunkt Ihres Körpers nicht auf die Rückenlehne legen.

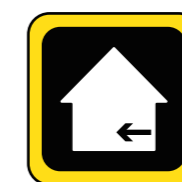

Nur in Innenräumen verwenden



Legen Sie einen Teppich oder eine Pappe auf den Boden aus, um Kratzer zu vermeiden.

4. Verzichtserklärung

Stellen Sie sicher, dass Sie dieses Handbuch vollständig gelesen und verstanden haben, bevor Sie Ihr MCombo-Produkt verwenden. Wir sind nicht verantwortlich und können nicht für Schäden oder Verletzungen verantwortlich gemacht werden, die durch unsachgemäße oder unsichere Verwendung des MCombo-Produkts entstehen. Wir lehnen insbesondere die Verantwortung für Personen- oder Sachschäden ab, die während einer Verwendung auftreten können, die nicht den geltenden Bundes-, Landes- oder lokalen Gesetzen oder Verordnungen entspricht.

II. MONTAGEANLEITUNG

1. Liste der Teile

■ Hinweis

- Bitte lesen Sie diese Anleitung vor dem Gebrauch sorgfältig durch.
- Verwenden Sie nur die Ersatzteile von MCombo.
- Sollte etwas fehlen oder beschädigt sein, setzen Sie sich bitte sofort mit uns in Verbindung (Pfillo.de@gmail.com).



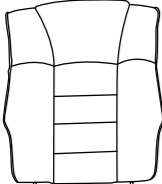
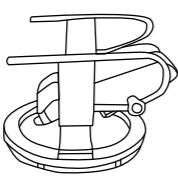
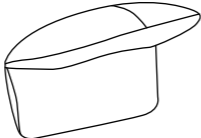
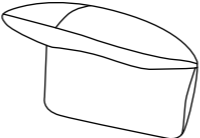

Für den Sessel

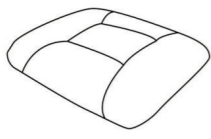
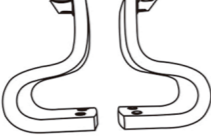
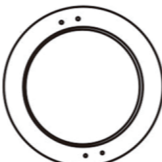
A Rückenlehne x1 	B Sitz x1 	C1 Armlehne (links) x1 	C2 Armlehne (rechts) x1 
--	---	--	---

Für den Hocker

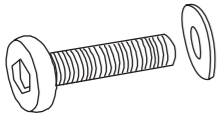
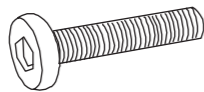
D Sitzkissen x1 	E Beine x1 	F Basis x1 
---	--	--

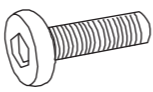
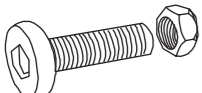
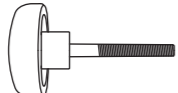
Schraubengruppe

G M8*38 x4 	H M8*55 x2 	I Eisenbleche x2 	J M6*20 x12 
K M8*25 x2 	N Befestigungsknöpfe x2 	L Inbussschlüssel x1 	M Schraubenschlüssel x1 

2. Installationschritte

SCHRITT 1

1. Verbinden Sie die Rückenlehne #A und den Sitz #B mit Schrauben #K.
2. Befestigen Sie die Rückenlehne #A mit Schrauben #H an den Sitz #B.

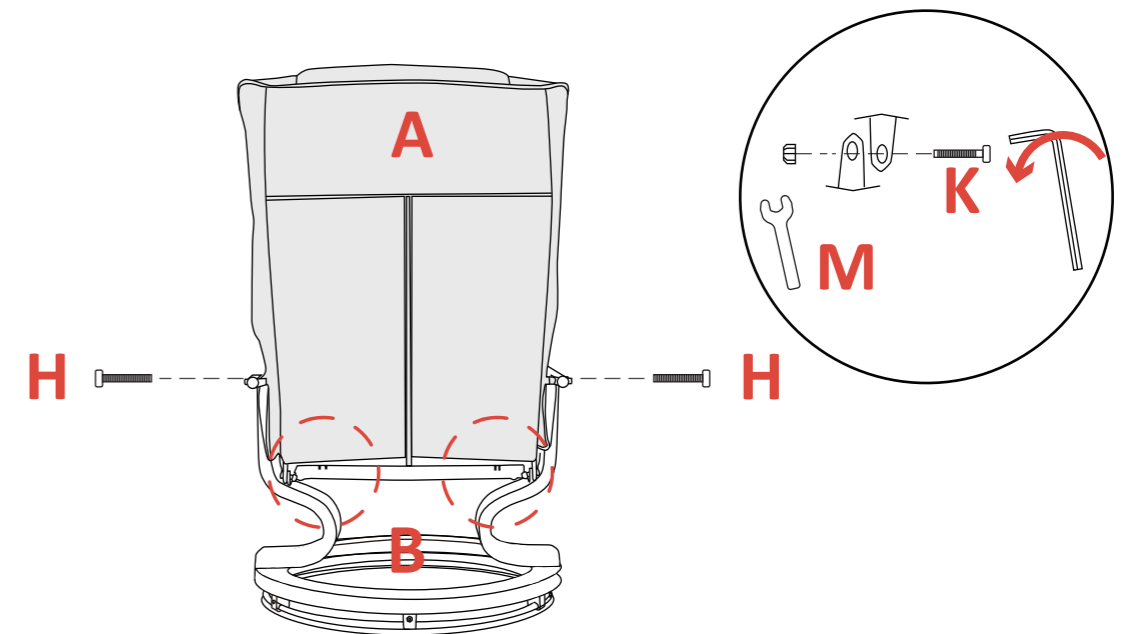

SCHRITT 2

Montieren Sie die Befestigungsknöpfe #N an den Rahmen #B.

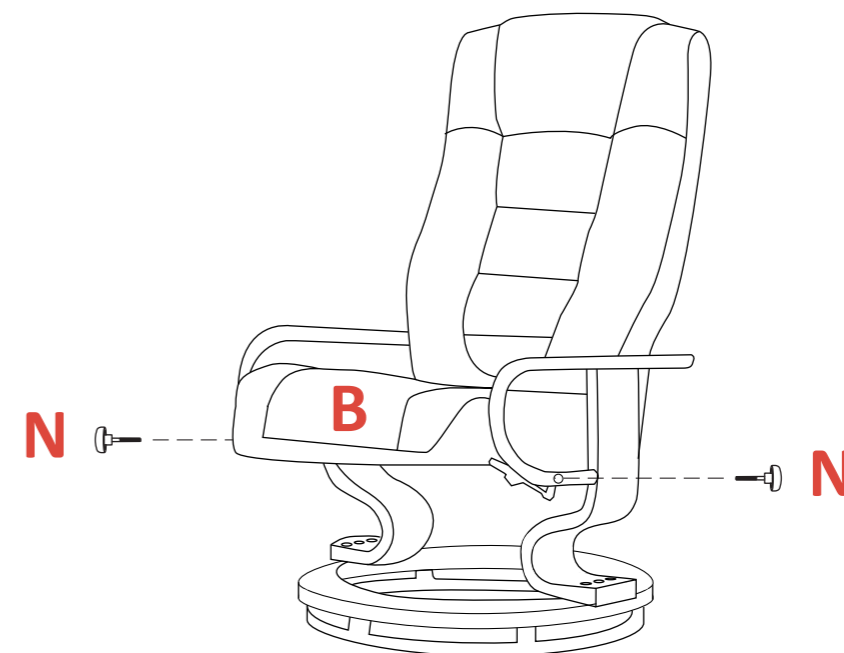

SCHRITT 3

Befestigen Sie die Eisenbleche #I mit Schrauben #J an der Innenseite des Armlehnenrahmens.

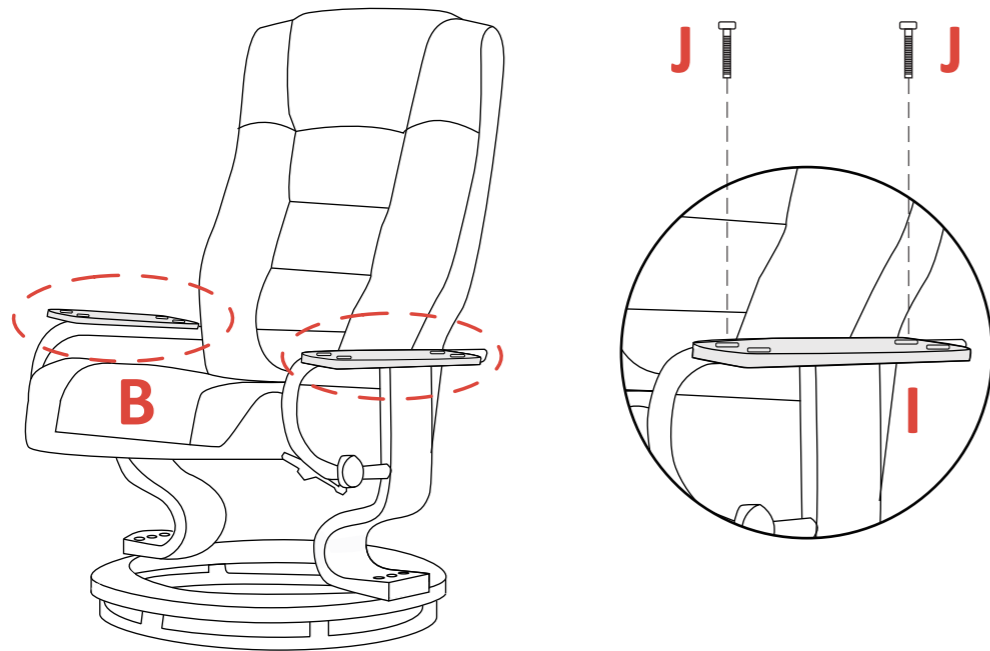

SCHRITT 4

Befestigen Sie die Armlehnen #C1, #C2 mit Schrauben #J an die Eisenbleche #I.

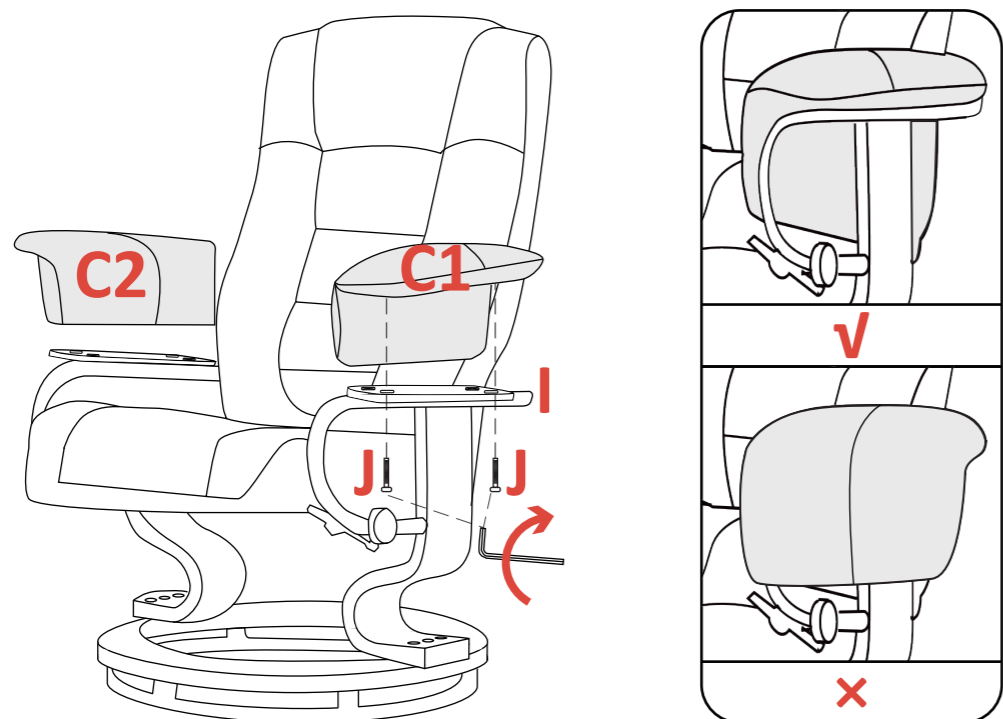

SCHRITT 5

Befestigen Sie die Beine des Hockers #E mit Schrauben #G an die Basis #F.

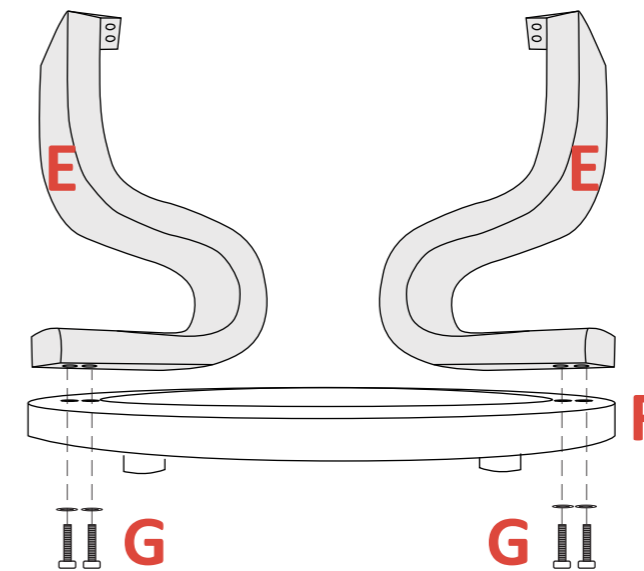

SCHRITT 6

Montieren Sie den Sitzpolster #D mit Schrauben #J an die Beine #E.

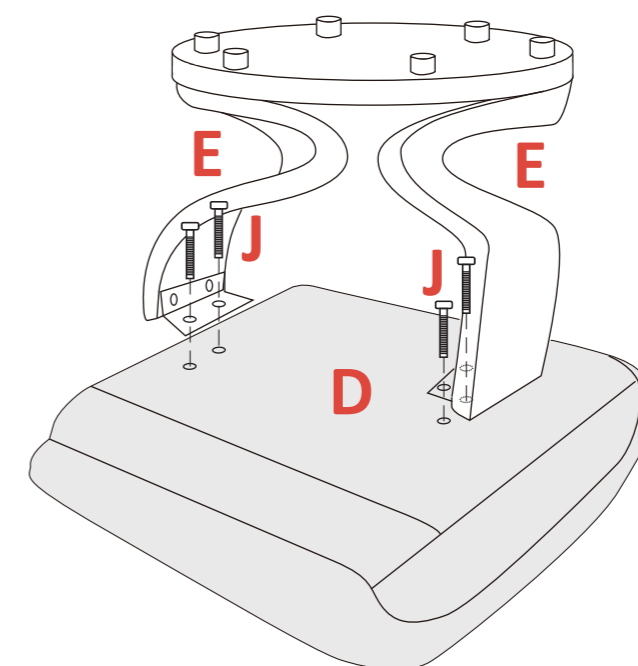

III. ASSEMBLY INSTRUCTIONS

1. Part List

■ Notice

- Please read these instruction throughly before using.
- Use only MCombo parts for all replacements.
- Please contact us immediately if anything is missing or damaged (Pfillo.de@gmail.com).



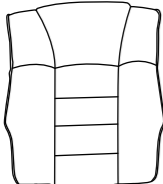
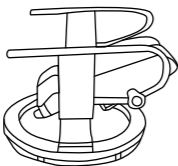
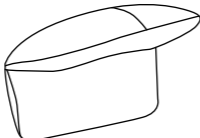
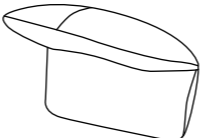

For the Chair

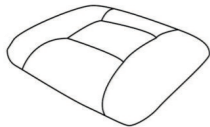
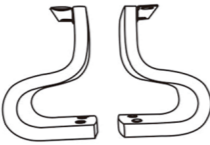
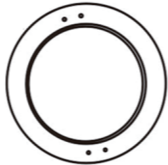
A Back Cushion x1 	B Seat x1 	C1 Armrest (left) x1 	C2 Armrest (right) x1 
---	---	--	---

For the Ottoman

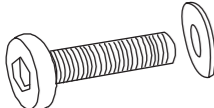
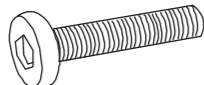
D Seat cushion x1 	E Legs x1 	F Base x1 
---	---	---

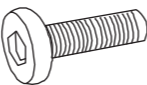
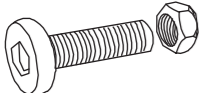
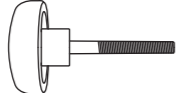
Screw Accessories

G M8*38 x4 	H M8*55 x2 	I Iron sheets x2 	J M6*20 x12 
K M8*25 x2 	N Knobs x2 	L Allen key x1 	M Wrench x1 

2. Assembly Steps

STEP 1

1. Connect the backrest #A and seat #B with screws #K.
2. Fix the backrest #A with the screws #H.

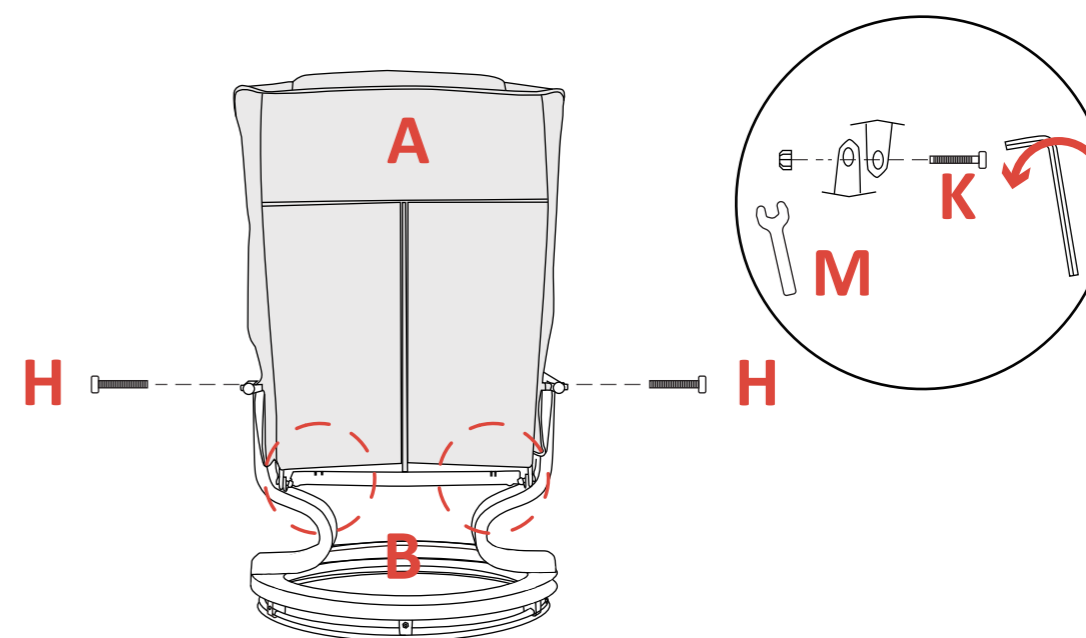

STEP 2

Fix the knobs #N to the frame of the seat #B.

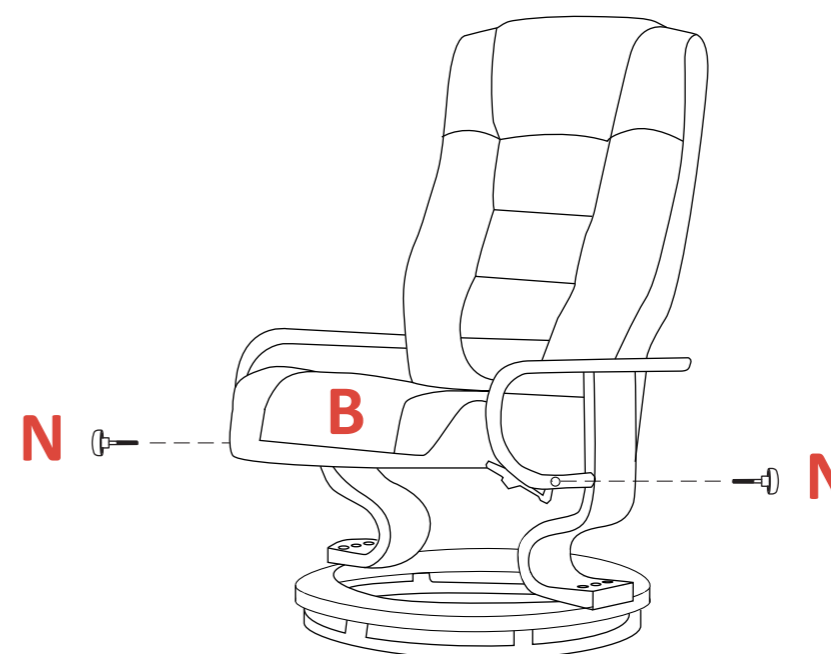

STEP 3

Install the iron sheets #I to the armrest frame with the screws #J.

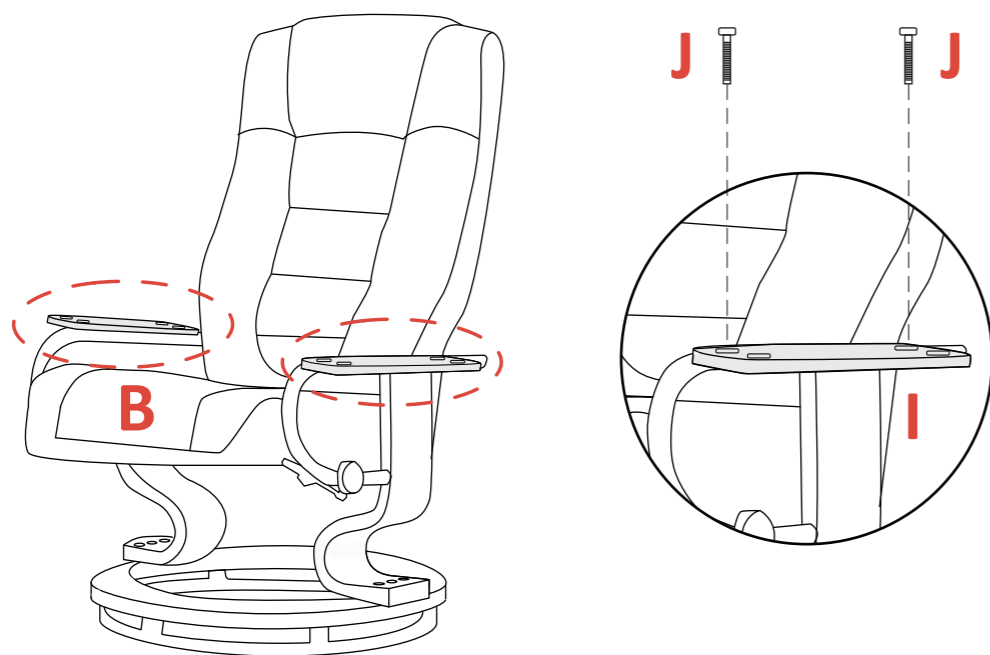

STEP 4

Install the armrests #C1, #C2 to the iron sheets #I with the screws #J.

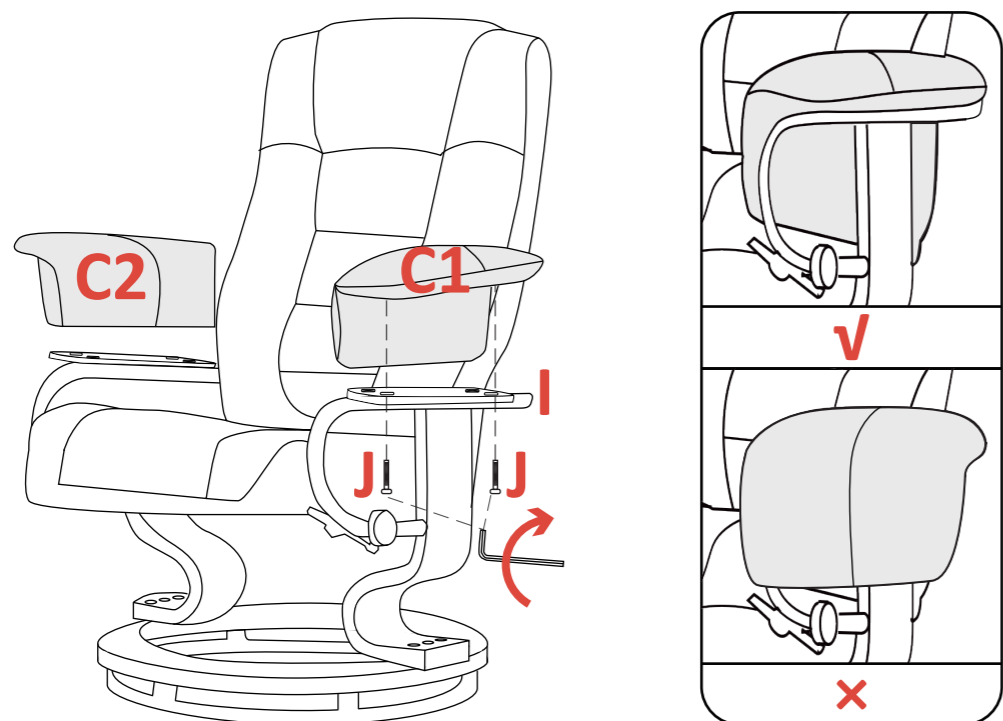

STEP 5

Install the legs of the ottoman #E to the base #F with the screws #G.

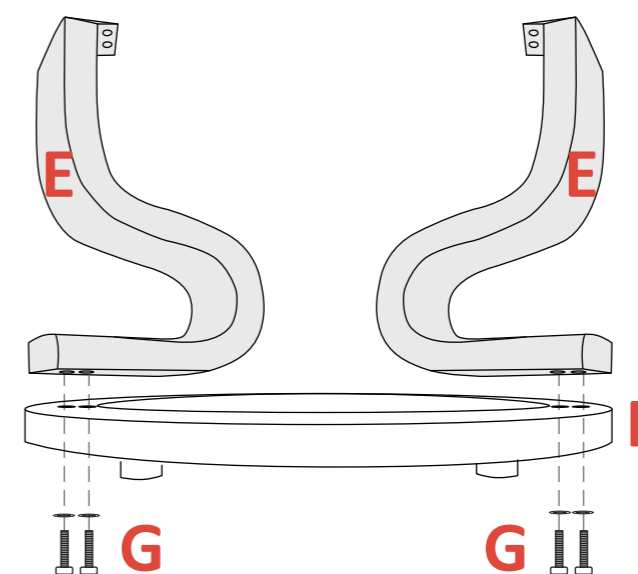

STEP 6

Install the legs of the ottoman #E to the seat cushion #D with the screws #J.

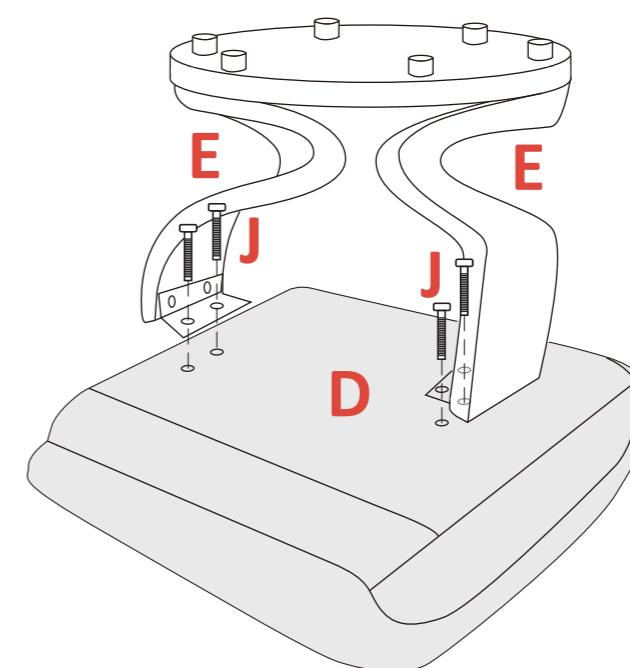

IV. PFLEGE UND WARTUNG

Ihr MCombo®-Sessel wird bei regelmäßiger Pflege und Wartung jahrelang hervorragende Leistungen erbringen. Um die Qualität der Oberfläche Ihres Stuhls zu erhalten, befolgen Sie bitte die unten aufgeführten Richtlinien und Reinigungsverfahren.

■ Hinweis

- Setzen Sie Ihren Stuhl nicht in direktes Sonnenlicht, da Sonnenlicht das Ausbleichen verursacht.
- Rauchen Sie keine Zigaretten, während Sie in Ihrem Stuhl sitzen oder ihn benutzen.
- Vermeiden Sie extreme Temperaturschwankungen, indem Sie den Sessel nicht in der Nähe von Heizkörpern oder Lüftungsöffnungen aufstellen.
- Verwenden Sie keine lösungsmittelhaltigen Reinigungsmittel zur Fleckenreinigung.
- Nässen Sie den Stoff nicht durch.
- Bitte beachten Sie, dass Kratzer von Haustieren dazu führen können, dass der Stoff oder das Leder bricht.

1. Pflege des Kunstleders

- Wischen Sie diese Bereiche mit einem weichen, trockenen Tuch ab.
(Verwenden Sie KEINE mit irgendwelchen Chemikalien getränkten Tücher.)
- Reinigen Sie stark verschmutztes Kunstleder, indem Sie flüssige Seife auftragen und es abreiben. Wischen Sie mit einem feuchten Tuch ab. Lassen Sie die Teile von selbst trocknen. (Verwenden Sie KEINEN Fön, um die Trocknung zu beschleunigen.)
- Achten Sie darauf, dass diese Bereiche nicht über längere Zeit mit Kunststoffen in Berührung kommen, da sie sonst ausbleichen könnten.
- Verwenden Sie KEINE Verdünnungen, Benzin oder Alkohol.

2. Pflege des Stoffes

Rutinereinigung:

- Staub, lose Krümel oder Flusen sollten von Zeit zu Zeit mit einer weichen Bürste oder der Polsterdüse des Staubsaugers vom Bezug entfernt werden.
- Es wird empfohlen, dass diese Unterhaltspflege im Abstand von 2 Wochen durchzuführen.

Gründliche Reinigung:

- Es soll zusätzlich 1-2 Mal im Jahr gründlich reinigen.
- Keine Dampfreiniger einsetzen. Zur Reinigung des Stoffes Feinwaschmittel, flüssige Naturseife ohne Bleichmittel oder eine pH-neutrale Seife (fett-, öl- und alkoholfrei) verwenden.

Fleckentfernung:

- Inwieweit sich Flecken Entfernen lassen, ist abhängig von Art, Ausmaß und Alter der Verschmutzung. In jedem Fall sofort handeln: Rückstände entfernen bzw. mit saugfähigem Tuch aufnehmen.
- Bitte vermeiden Sie starkes, punktuell Reiben. Es kann die Oberfläche angreifen. Es empfiehlt sich außerdem, immer ganze Flächen zu reinigen: von Naht zu Naht und von außen nach innen.
- Vorsicht auch beim Einsatz spezieller Reinigungs- oder Fleckenmittel. Ungeeignete Produkte (z.B. lösungsmittelhaltige Reiniger auf Benzin-, Terpentinersatz- oder Alkohol-Basis) können den Stoff irreparabel schädigen.
- Alle eingesetzten Produkte sollten grundsätzlich an einer verdeckten Stelle geprüft werden. Mit Hilfe eines sauberen Tuchs oder Schwamms werden sie korrekt aufgetragen.

3. Lagerung des Sessels

- Halten Sie den Sessel sauber und fern vor Orten mit hoher Luftfeuchtigkeit.
- Halten Sie den Sessel von offenen Flammen fern.
- Stellen Sie den Sessel nicht in der Nähe von Heizkörpern, Wärmequellen und Lüftungsöffnungen.

4. Entsorgung und Recycling

Ihr Sessel muss gemäß den geltenden lokalen und nationalen gesetzlichen Entsorgungsvorschriften entsorgt werden. Wenden Sie sich an Ihr örtliches Entsorgungsunternehmen, um Informationen zur ordnungsgemäßen Entsorgung der Verpackung des Sessels, der Metall-/Holzrahmentteile, des Stoffs und der elektronischen Komponenten zu erhalten.

V. GARANTIE

Einschränkungen für alle Garantien

Alle Garantien gelten nur für den Erstkäufer von MCOMBO®.

Alle Garantien beginnen mit dem Datum der Lieferung.

- MCOMBO® wird die defekten Teile ersetzen oder einen Ersatzstuhl schicken, vorausgesetzt, dass die Garantieteile nicht durch Missbrauch oder unsachgemäße Wartung durch den Verbraucher beschädigt wurden, z.B. durch beschädigte Kabel infolge von Fahrlässigkeit oder unsachgemäßer Bedienung.
- Ausgeschlossen sind auch Komponenten mit Schäden, die durch:
 - Verunreinigung - Missbrauch, Fehlgebrauch, Unfall oder Fahrlässigkeit
 - Gewerbliche Nutzung oder andere als normale Nutzung
 - Unsachgemäße Bedienung, Wartung oder Lagerung

MCOMBO® übernimmt in den ersten zwei Jahren die Standardversandkosten für alle garantierten Teile. Wir können Ihnen auch ein Ersatzteil zu einem ermäßigten Preis verkaufen, wenn die Garantie für Ihren Sessel abgelaufen ist.

■ Hinweis

Bei Sesseln, die über die begrenzte Herstellergarantie hinausgehen, kann MCombo auch einen Ersatzteilservice anbieten, wobei jedoch eine Grundgebühr je nach den Umständen erhoben wird.

VI. RÜCKGABE-/UMTAUSCHRECHT

MCOMBO®

Für alle Sessel gilt ein Rückgabe-/Ersatzrecht von 14-30 Tagen, abhängig von den Kaufrichtlinien der verschiedenen Plattformen. Während dieser Zeit werden wir die Versandkosten für die Rückgabe und den Ersatz für defekte und beschädigte Sessel übernehmen, indem wir ein vorausbezahltes Rücksendetikett oder einen Abholservice für den Kunden bereitstellen.

- Bitte demontieren Sie den Stuhl, bevor Sie ihn zurückschicken, da sonst enorme Kosten für die Übergröße anfallen, die sogar Ihren Bestellwert übersteigen können.
- Bitte kaufen Sie kein Rücksendetikett für einen beschädigten/defekten Sessel selbst.
- Wenn Sie irgendein Problem haben, den Stuhl zurückzugeben, kontaktieren Sie uns bitte sofort, wir werden unser Bestes tun, um Ihnen mit einer vernünftigen Lösung zu helfen.

VII. MCOMBO KUNDENBETREUUNG

Wenn wir aus irgendeinem Grund Ihre Erwartungen nicht erfüllt haben, oder wenn Sie Fragen und Anregungen haben, wenden Sie sich bitte an die folgenden Kontaktinformationen, wir werden unser Bestes tun, um mit Ihnen zusammenzuarbeiten und sicherzustellen, dass Sie vollkommen zufrieden sind.

	+49-(0)21511561192
	pfillo.de@gmail.com (innerhalb von 24 Stunden)
	Pfillo GmbH Kreuzweg 60, 47809, Krefeld, Germany (9:00am - 16:30pm von Montag bis Freitag)